

御坊東ロータリークラブ

Club Weekly Britain

since 1996.2.14



四つのテスト(Four way Test)

- (1)真実かどうか
- (2)みんなに公平か
- (3)好意と友情を深めるか
- (4)みんなのためになるかどうか

例会 水曜日18時30分 御坊御坊商工会館3F
 事務局 〒644-0002
 和歌山県御坊市齒350-28(御坊商工会館3F)
 連絡先 TEL 0738-23-2334 FAX 0738-22-1234
 E-Mail gobo-e@gobo-rc.jp

会長 小池佳史
 副会長 白井勇
 幹事 栗林久一

☆ 司会進行 SAA 森本弘之 君

00トンです。翌日はフェリコプターでペリリュー島へ行かれ、慰霊の後現地の人も交流されました。

<ゲスト>

*三線教室 Shiyoler
主宰:岡 理愛子 様



Celebration

龍田安廣 君



【ご婦人お誕生日】

・白井京子 さん ・小林千保子 さん



【ご結婚記念日】

小池佳史 君



会長告知

会長 小池佳史 君

本日、天皇皇后陛下がパラオへ行かれました。太平洋戦争でパラオ、ペリリュー島で日本人16,000人が戦死された慰霊のためです。

親日国パラオとの晚餐会も行われ、その日の宿泊は海上保安庁の巡視船「あきつしま」であり、全長150m、総トン数65

幹事報告

幹事 栗林久一 君

- 例会変更、休会
- *御坊 RC 4/10の例会は4/11pm6:00 から花ご坊に変更
- 4/17例会は4/18pm5:00 京都エクシブ八瀬離宮に変更
- 5/1例会は休会
- 社会福祉法人御坊市社会福祉協議会より、事務局長交代のお知らせが
- 4/15例会は有田 2000RC との合同例会
集合時間は、17時30分

本日のプログラム

「沖縄三線について」

三線教室 Shiyoler 主宰:岡理愛子 様

三線とは・・・

中国福建省の弦楽器「三弦」が原型。15世紀以降琉球王国で独自に発展。日本の三味線の起源の一つです。楽譜は「工工四(くんくんしー)」という漢字表記の譜面を使用。現在では、TAB譜(1・2・3表記)等、洋楽に対応した楽譜もあります。

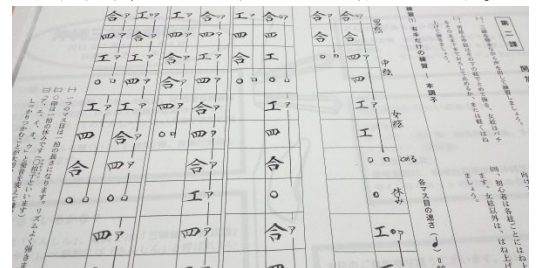

楽器について

沖縄では「さんしん」。奄美では「三味線」「蛇皮線」「ジャミセン」。

竿は、ゆし木、紫檀、縞黒檀、黒檀等。胴部材にニシキヘビの蛇皮。

動物愛護の観点から、安価なナイロン系の素材に蛇柄が印刷された人工皮。人工皮よりもさらに薄いナイロン系素材を胴に張り、更にもその上から包み込むように蛇皮を張り付けた強化張り。ニシキヘビの皮一枚を胴に張り付けた本皮張り。

第二次世界大戦直後、米国下で物資が乏しかった時代、コンビーフなどの空き缶を胴に用いたカンカラ三線があり、今もお土産等で販売されています。



三線の曲
琉球古典音楽 古典舞踊曲「かぎやで風」等。
沖縄民謡 「安里屋ユンタ」「19の春」等。
現在 りんけんバンド・ビギン・夏川りみ・・・。



カンカラの作り方

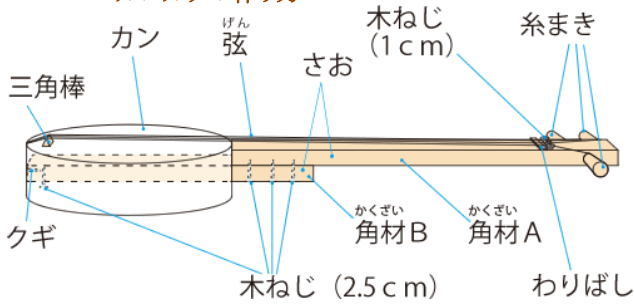

カンカラサンシンは、どんな状況であっても「心の豊かさ」を最も大事にした、沖縄の精神の象徴とも言えるものなのです。
今では平和のシンボルとして、沖縄だけでなく、全国の愛好あいごう家によっていろいろな方法ほうほうで作られ、演奏されています。



小池啓介君も弾いてみた

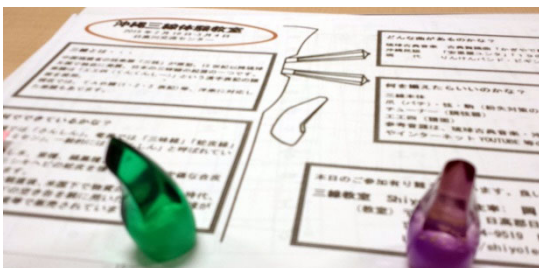

ギターではピックとなる、つめ

ニコニコ箱

SAA 森本弘之 君

第1例会は全員ニコニコ!!
ありがとうございました。

- ◇龍田安廣 君 みなさん、久しぶりです。
- ◇細川幸三 君 岡様、本日よろしく願いいたします。

出席報告

出席委員会 白井 勇 君

会員数	欠席数	出席数	免除会員	出席率
17名	5名	12名	1	70.6%
3月25日 の修正出席率			なし	

今日のた
奉仕の理想

次回例会のご案内

- ★4/22 例会は
クラブフォーラムです。
～担当;森 裕之 君～
- ロータリークラブの
根っこを考えます。

有田2000
ロータリークラブ
合同例会

